

Etrier de frein HS 120 FHM

serrage par ressort – desserrage hydraulique
pour éoliennes et convoyeurs

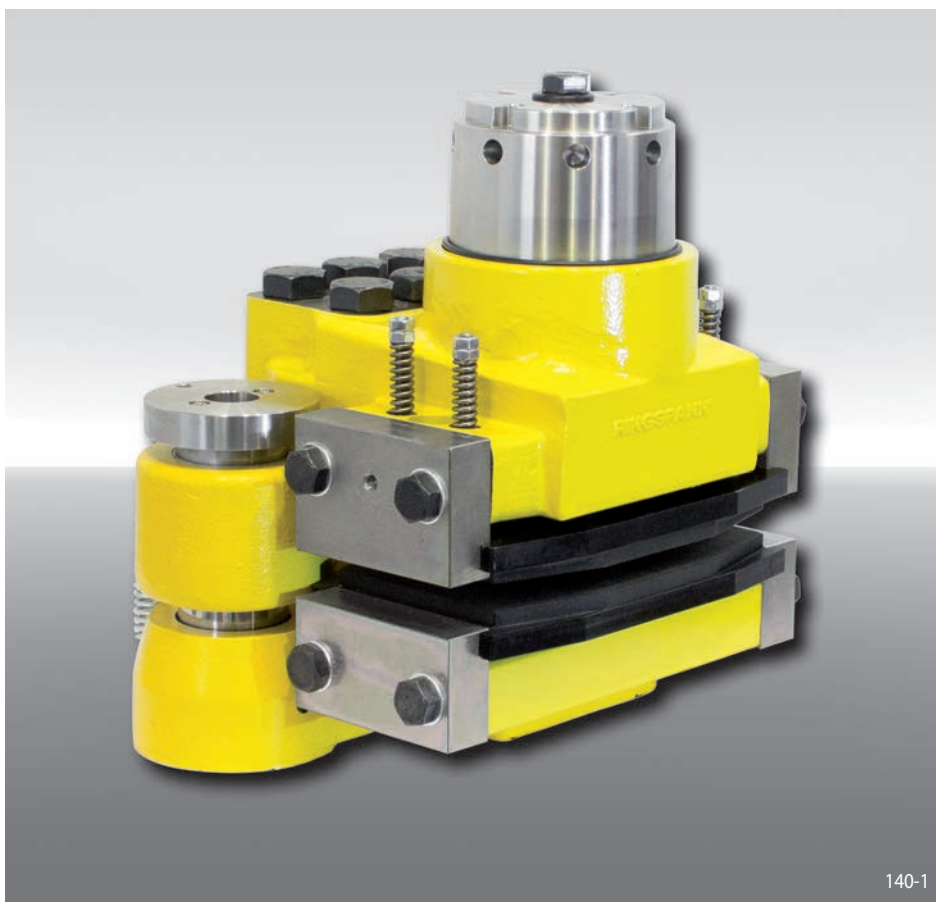

Caractéristiques

	Code
Etrier de frein	H
Etrier flottant	S
Avec piston de diamètre 120 mm	120
Serrage par ressort	F
Desserrage hydraulique	H
Compensation manuelle de l'usure des garnitures	M
Disponible avec un jeu de ressorts pour force de serrage de à 30 kN, 50 kN, 70 kN, 100 kN ou 120 kN	030 à 120

Exemple de commande

Etrier HS 120 FHM, avec ressorts pour force de serrage 30 kN:

HS 120 FHM - 030

Données techniques

	Etrier de frein HS 120 FHM				
	avec ressorts 030	avec ressorts 050	avec ressorts 070	avec ressorts 100	avec ressorts 120
Diamètre du disque de frein	Couple de freinage	Couple de freinage	Couple de freinage	Couple de freinage	Couple de freinage
mm	Nm	Nm	Nm	Nm	Nm
900	8400	14000	19600	28000	33600
1250	12600	21000	29400	42000	50400
1600	16800	28000	39200	56000	67200
2000	21600	36000	50400	72000	86400
3000	33600	56000	91800	112000	134400
3500	39600	66000	108200	132000	158400
4000	45600	76000	124600	152000	182400
Force de serrage	30 kN	50 kN	70 kN	100 kN	120 kN
Pression d'huile	min. 50 bar max. 200 bar	min. 80 bar max. 200 bar	min. 110 bar max. 200 bar	min. 140 bar max. 200 bar	min. 180 bar max. 200 bar
Volume d'huile	max. 160 cm ³	max. 160 cm ³	max. 160 cm ³	max. 160 cm ³	max. 160 cm ³
Poids	ca. 200 kg	ca. 200 kg	ca. 200 kg	ca. 200 kg	ca. 200 kg

Les couples donnés dans ce tableau sont calculés avec un coefficient de friction théorique de 0,4.

Etrier de frein HS 120 FHM

RINGSPANN®

serrage par ressort – desserrage hydraulique
pour éoliennes et convoyeurs

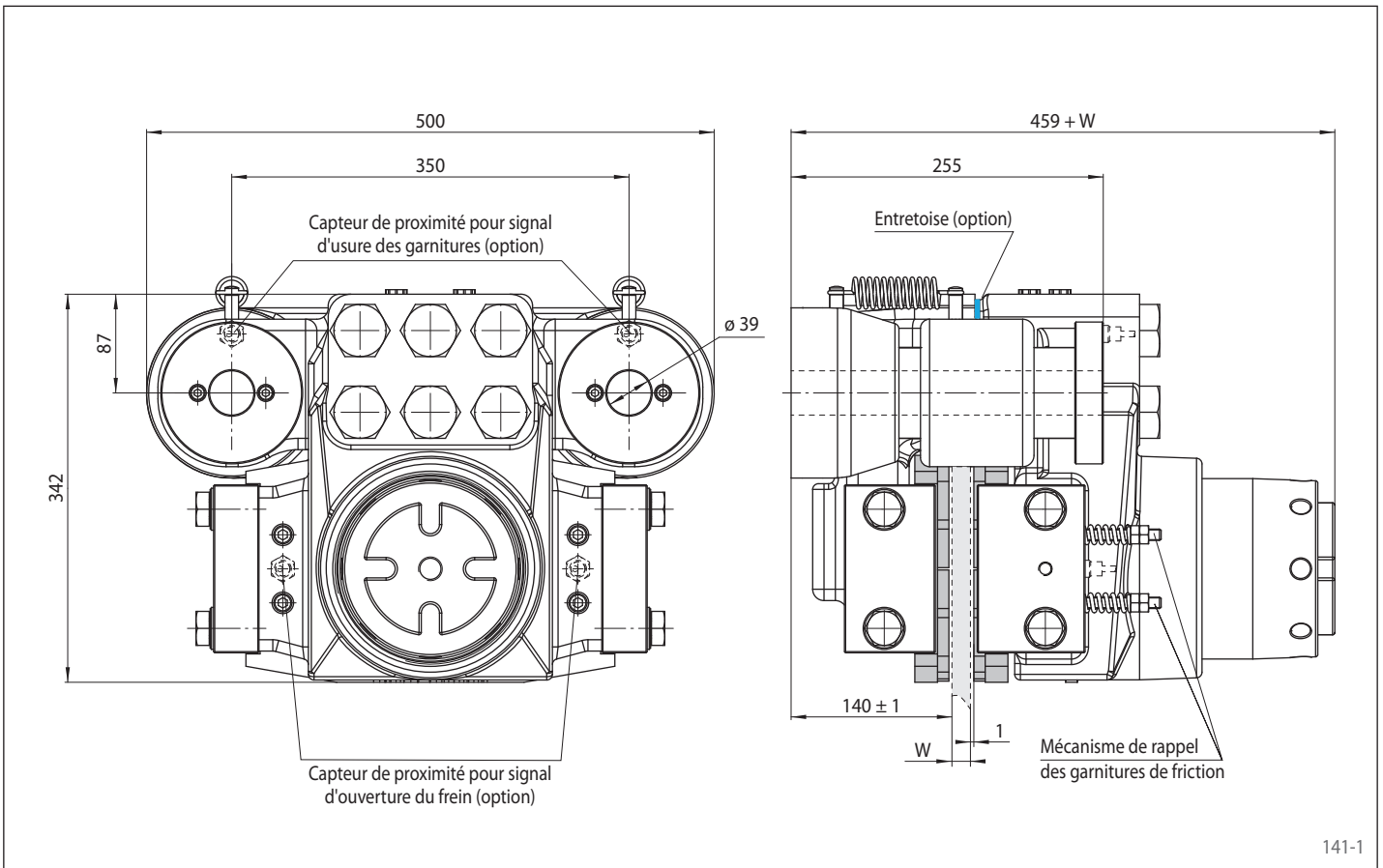

141-1

Montage

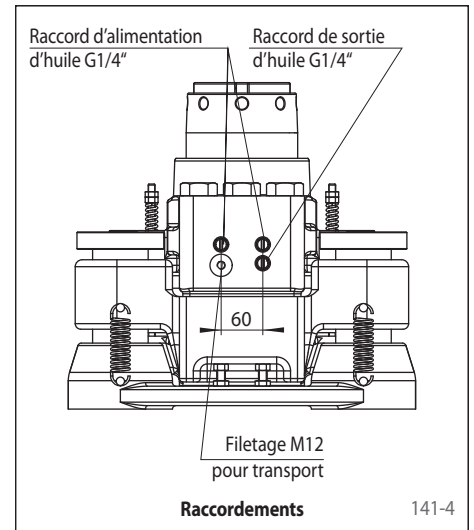
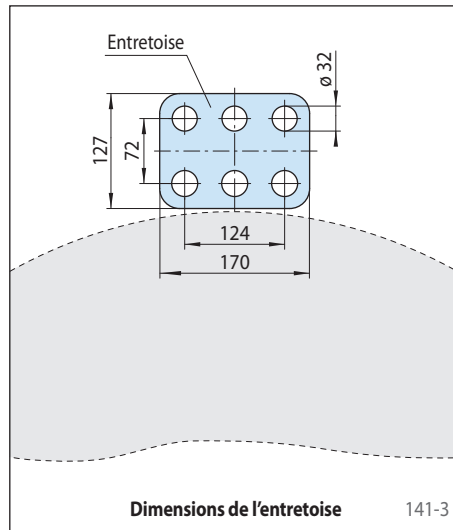
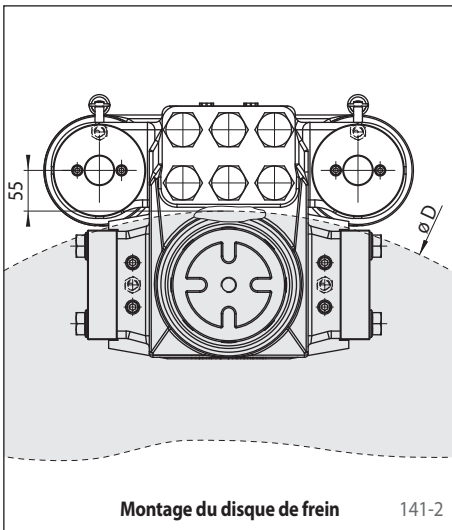

Autres caractéristiques

- Grande sécurité contre les fuites
- Changement facile des garnitures
- Peinture de surface classe C4-L suivant norme ISO 12944
- Pour épaisseur de disque $W = 20$ mm ; une épaisseur de disque jusqu'à 40mm est possible avec une entretoise installée par l'utilisateur au montage

Accessoires

- Capteur inductif de proximité pour signal d'ouverture du frein
- Capteur inductif de proximité pour signal d'usure des garnitures
- En option, peinture de surface de classe C4-H ou C5M-H (offshore) suivant norme ISO 12944